

**ПРИЛОЖЕНИЯ КЪМ ОБЯВА ЗА СЪБИРАНЕ НА ОФЕРТИ ЗА ВЪЗЛАГАНЕ НА
ПОРЪЧКА С ПРЕДМЕТ:**

Реф. № МЕР-СФГ/2017/015

**„Доставка на вентилатори за охладителни системи на трансформатори в п/ст
Хаджи Димитър”**

София, 2017 г.

СЪДЪРЖАНИЕ:

I. ТЕХНИЧЕКА СПЕЦИФИКАЦИЯ

II. ОБРАЗЦИ НА ДОКУМЕНТИ

III. УКАЗАНИЯ КЪМ УЧАСТНИЦИТЕ

IV. ПРОЕКТ НА ДОГОВОР

I. ТЕХНИЧЕСКА СПЕЦИФИКАЦИЯ

A. ПЪЛНО ОПИСАНИЕ НА ОБЕКТА НА ПОРЪЧКАТА

1. Съществуващо положение.

Обектът е в гр.София жк. “Хаджи Димитър”, ул. “Гинци” №32.

Предназначение – пренос и разпределение на ел. енергия.

Построени върху имота сгради и уредби са.

- Жилищно – административна сграда
- ЗРУ –20/10kV на два етажа с кабелен колектор под него
- ОРУ – 110kV с 12 полета (11 оборудвани и едно резервно)
- Трансформаторна площадка с 3бр. силови трансформатори тип ТМРУ 40MVA 110/20kV маслонапълнена система на охлаждане ONAF. Всеки един от трансформаторите е оборудван с 40 бр. трифазни вентилатори за принудително охлаждане на маслото в радиаторите. Поради това, че трансформаторите са в експлоатация повече от 35 години, лагерите на електромоторите са износени, а леглата разбити. Това води до често изгаряне и периодични ремонти. КПД на вентилаторите е ниско отнесено към мощността на електродвигателите. Това налага поетапна подмяна на амортизираните вентилатори.

2. Обем на поръчката и количествена сметка по операции.

- Изработване и доставка на 30 бр. трифазни вентилатори по технически данни и чертеж Приложение 1
- Изработване и доставка на 20 бр. трифазни вентилатори по технически данни и чертеж Приложение 2

Б. ТЕХНИЧЕСКИ СПЕЦИФИКАЦИИ.

Предназначение.

Вентилаторите да са предназначени за охлаждане на трансформатори. Транспортират чисти от механични примеси газови смеси с температура до 50° С. Предназначени са да работят на открито или в помещения с нормална пожарна опасност съгласно "Противопожарно - строително технически норми".

2. Общи технически изисквания.

Захранващо напрежение: 380V AC при честота 50 Hz±1%

Номинална мощност - до 250W

Минимален дебит на охлаждащия въздух при номинални обороти-1500m³/h

Измерена стойност на шума : до 70 dB

Температура на въздуха на околната среда: до +50° С

Влажност на въздуха: 20 % до 90 % (при 20° С) в зависимост от температурата.

Режим на работа: S1 – непрекъснат

Степен на защита IP44 по БДС EN 60529 +A1: 2004 .

Надморска височина : до 1000 m

Електромагнитна среда: промишлена.

Вентилаторите да позволяват монтаж на опорната капачка или на специални пети на предпазния корпус при вертикално разположен задвижващ вал. Да имат нанесено значение със стрелка на посоката на въртене на вентилаторното колело.

Работно колело – Да е изработено е от стомана и алуминий. Да бъде балансирано динамично .

Предпазна решетка – Да е изработена от стоманизирана тел чрез точкова заварка.

Вентилаторът от Приложение 2 да има изработен плътен метален кожух за насочване на въздушния поток съгласно приложената скица.

3. Примерен конструктивен чертеж на вентилаторите

Приложение 1

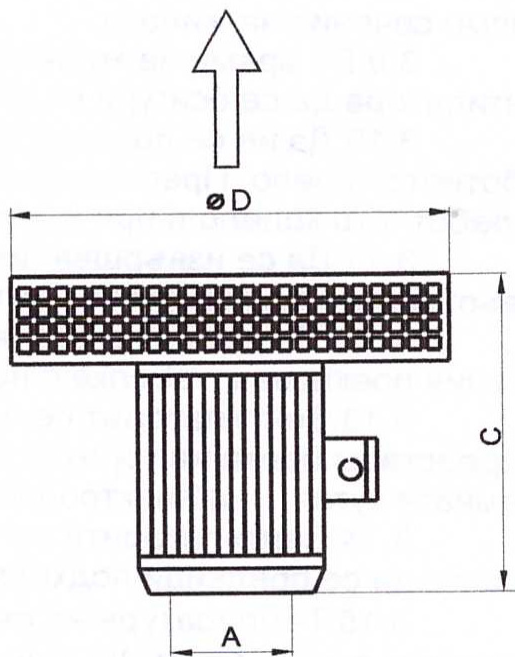

$A = 100\text{мм}$ с 4бр. монтажни отвори $M8\text{мм}$.

$C = 260 \div 270\text{мм}$.

$D = 320 \div 330\text{мм}$.

Приложение 2

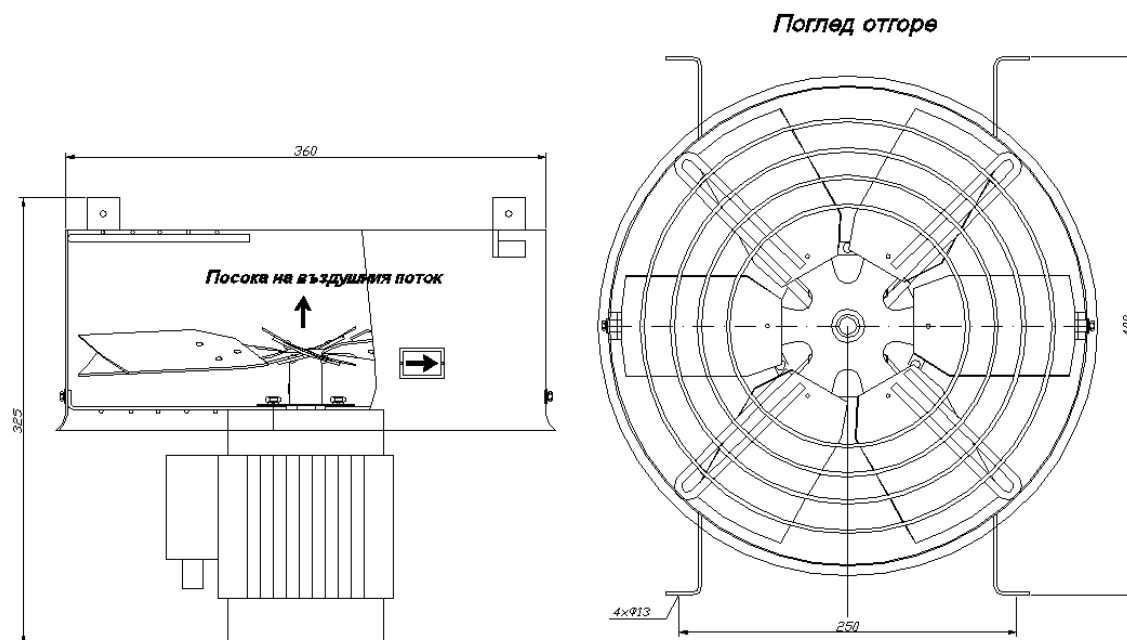

- Стандарти и норми

Вентилаторите трябва да бъдат произведени и изпитани съгласно изискванията на последните издания на стандарти:

БДС EN ISO 12100-2: 2011 Безопасност на машините. Общи принципи за проектиране, оценяване на риска и намаляване на риска.

БДС EN 60204-1:2006 Безопасност на машини. Електрообзавеждане на машини. Част 1: Общи изисквания

БДС 13961: 1977 Вентилатори. Изисквания по безопасност

и всички свързани с тях приложими стандарти и норми.

В случай че даден стандарт разрешава няколко степени на качество, се избира за правило степента, която предлага най-високо качество.

В документите на предложението да се представи списък на всички стандарти и норми, използвани за изработване и изпитване на съоръженията.

- Комплектност на предложението.

Изпълнителят трябва да представи в своето предложение необходимата техническа документация, в съответствие с приложените технически спецификации:

- технически данни, съгласно техническите спецификации, с попълнени всички изисквани данни в колона № 5 на Таблица № 1;
- протоколи от всички видове типови изпитвания на съоръжението;
- инструкция за монтаж, експлоатация и обслужване на съоръжението, на български език;
- указания за съхранението на съоръженията на склад, на български език;
- списък на всички използвани при разработването и изпитването стандарти.

6. Място на доставка на вентилаторите - склад на ЕСО ЕАД - Мрежов експлоатационен район София град - адрес гр. София с. Сеславци , п/ст Металургична.

7. Критерии за подбор и минимални изисквания за допустимост- събиране на оферти с обява.

8. Критерии за възлагане на обществената поръчка- най-ниска цена.

9. Срок на изпълнение на поръчката.

Доставка на вентилаторите - 60 календарни дни след сключване на договора:

а. Гаранционен срок

Гаранционен срок на изделието – минимум 24 месеца.

б. Опаковка, транспорт и съхранение

Изпълнителят е отговорен за натоварването, транспортирането, доставката и разтоварването на оборудването от завода производител до обекта на доставка.

Изпълнителят трябва да осигури такава опаковка на вентилаторите, каквато е подходяща за предотвратяване на повреда или разрушаване по време на транспортирането до крайната точка. Оборудването трябва да е защитено от корозия, загуба и повреда и трябва да е подходящо опаковано за обработване при транспорта. Разходите по отстраняване на повредите по съоръженията при транспортирането им са за сметка на доставчика. Изпълнителят трябва да даде указания на Възложителя за правилното съхранение на съоръженията на обекта до момента на монтирането им.

Таблица № 1

№	Технически характеристики	Мярка	Изисквания на Възложителя	Предложение на Участника
1	2	3	4	5
	Вентилатор (Приложение 1)			
1	Тип - означение		да се посочи	
	- номинално захранващо напрежение	V AC	380	
	- номинална мощност	W	Макс. 250	
	- пусков ток	A	да се посочи	
	- ниво на шум	dB	Макс. 70	
	- минимален дебит при номинални обороти	m3/h	≥ 1500	
	- брой обороти	rpm	Мин 1400	
2	Габаритни размери			
	- максимална височина считано от опората	мм	270	
	- максимален диаметър на корпуса на вентилаторната перка	мм	330	
	- разделителен диаметър на закрепване на основата	мм	100	
	- размер на резбата на четирите монтажни отвора за закрепване на вентилатора		M8	
	Вентилатор (Приложение 2)			
1	Тип - означение		да се посочи	
	- номинално захранващо напрежение	V AC	380	
	- номинална мощност	W	Макс. 250	
	- пусков ток	A	да се посочи	
	- ниво на шум	dB	Макс. 70	
	- минимален дебит при номинални обороти	m3/h	≥ 1500	
	- брой обороти	rpm	Мин 1400	
2	Габаритни размери			
	- максимална височина считано от опората	мм	325	
	- максимален диаметър на корпуса на вентилаторната перка	мм	360	
	- разделителен диаметър на закрепване на основата	мм	400/250	
	- размер на отвора на четирите монтажни отвора за закрепване на вентилатора	мм	Ø13	

Предложенията на участниците в обществената поръчка трябва да съответстват на посочените от Възложителя в техническите спецификации стандарти, работни характеристики, функционални изисквания, параметри, сертификати и др. или да са еквивалентни на тях. Доказването на еквивалентност (включително пълна съвместимост) е задължение на съответния кандидат.

За всички стандарти, цитирани в тази документация, се приемат последните действащи издания.

II. ОБРАЗЦИ НА ДОКУМЕНТИ

ДО
ЕСО ЕАД МЕР София град
гр. София 1434
бул. „Симеоновско шосе” № 156А

О Ф Е Р Т А

за участие в обществена поръчка чрез събиране на оферти с обява с предмет:
**„Доставка на вентилатори за охладителни системи на трансформатори в п/ст Хаджи
Димитър”**

от
(наименование на участника)

със седалище и адрес на управление:
(улица, град, община)

представявано от
(име/длъжност)

телефон, факс, електронен адрес, лице за контакти

адрес за кореспонденция

ЕИК/БУЛСТАТ/ЕГН

(или друга идентифицираща информация в съответствие със законодателството на държавата, в която участникът е установен)

Териториална дирекция на Националната агенция по приходите.....
(Посочва се ТД на НАП към която е регистриран участник)

Разплащателна сметка:

Обслужваща банка:.....;

IBAN:

BIC:.....;

Титуляр на сметката:.....;

(в случай че участникът е обединение, информацията се попълва за всеки участник в обединението, като се добавят необходимият брой редове)

УВАЖАЕМИ ГОСПОДА,

След запознаване с всички документи и образци за участие, предлагаме да изпълним настоящата обществена поръчка в съответствие с изискванията, посочени в Обявата и приложенията към нея.

При изпълнението на настоящата поръчка **ще ползвам/няма да ползвам** подизпълнител/и.
(невярното се зачертава)

Номер по ред	Видове работи от предмета на поръчката, които ще се предложат на подизпълнители	Съответстващ на видовете работи дял в проценти (%) от стойността на поръчката	Предвидени подизпълнители (посочват се имената, ЕИК и адресите на подизпълнителите, предвидени да изпълняват съответните видове
--------------	---	---	--

			<i>работи</i>
1.			

Във връзка с горното, прилагам писмено съгласие (декларация/и) за участие от страна на посочените подизпълнители.

Декларирам, че:

- в случай че бъде определен за изпълнител, ще сключа договор за подизпълнение с подизпълнителите, посочени в офертата.
- в срок до 3 дни от сключването на договор за подизпълнение или на допълнително споразумение за замяна на посоченият в офертата подизпълнител ще изпратя копие на договора или на допълнителното споразумение на възложителя заедно с доказателства, че са изпълнени условията по чл. 66, ал. 2 и 11 ЗОП.

Декларираме, че ако бъдем избрани за изпълнител на обществената поръчка, при сключване на договора ще представим документите, посочени в т. 5. „Указания към определения за изпълнител” на раздел III. „УКАЗАНИЯ КЪМ УЧАСТНИЦИТЕ”.

Нашата офертата съдържа:

1. Документи и информация:

- 1.1. Декларация по чл. 97, ал. 5 от ППЗОП за липсата на обстоятелствата чл. 54, ал. 1, т. 1, 2 и 7 от ЗОП (оригинал);
- 1.2. Декларация по чл. 97, ал. 5 от ППЗОП липсата на обстоятелствата по чл. 54, ал. 1, т. 3-5 от ЗОП (оригинал);
- 1.3. Декларация за съответствие с условията за участие на Възложителя, съдържаща списък на изпълнени доставки, идентични или сходни* с предмета на настоящата поръчка (оригинал).
- 1.4. Декларация за съгласие на подизпълнител (когато е приложимо);

2. Техническо предложение, включващо:

- 2.1. Предложение за изпълнение на поръчката, в съответствие с техническото задание и изискванията на възложителя (оригинал);
- 2.2. Документ за упълномощаване, когато лицето, което подава офертата, не е законният представител на участника (когато е приложимо).

3. Ценово предложение (оригинал).

Декларираме, че ако бъдем избрани за изпълнители на обществената поръчка, при сключване на договора ще представим документите, посочени в т.5 „Указания към определения за изпълнител“ на раздел III. „УКАЗАНИЯ КЪМ УЧАСТНИЦИТЕ от приложения към обява за събиране на оферти.

Дата:

Подпис и печат:

.....
(име и фамилия)

.....
(длъжност на представляващия участника)

ДЕКЛАРАЦИЯ
по чл. 97, ал. 5 от ППЗОП
за липсата на обстоятелствата по чл. 54, ал. 1, т. 1, 2 и 7 от ЗОП

Долуподписаният/-ата.....
(собствено, бащино, фамилно име)

притежаващ/а лична карта №....., издадена на
(дата на издаване)

от МВР - гр., адрес:.....
(място на издаване) (постоянен адрес)

в качеството ми на
(посочете длъжността)

на.....
(посочете наименованието на участника)

участник в обществена поръчка с предмет:

„.....”,
(наименование на поръчката)

ДЕКЛАРИРАМ, ЧЕ:

1. Не съм осъден с влязла в сила присъда за престъпление по чл. 108а, чл. 159а – 159г, чл. 172, чл. 192а, чл. 194 – 217, чл. 219 – 252, чл. 253 – 260, чл. 301 – 307, чл. 321, 321а и чл. 352 – 353е от Наказателния кодекс.

2. Не съм осъден с влязла в сила присъда за престъпление, аналогично на тези по т. 1, в друга държава членка или трета страна.

3. С влязла в сила присъда съм осъждан за престъпление съгласно т.1 или т.2 от настоящата декларация, но съм реабилитиран.
(невярното се зачертава)

4. Не е налице конфликт на интереси във връзка с участието ми в обществената поръчка, който не може да бъде отстранен.

Задължавам се в процеса на провеждане на процедурата да уведомя възложителя за всички настъпили промени в декларираните по-горе обстоятелства в 3-дневен срок от настъпването им.

Известно ми е, че при деклариране на неверни данни нося наказателна отговорност по чл. 313 от Наказателния кодекс.

Дата:

Декларатор:
(подпис и печат)

Забележка: Декларацията се подписва от лицата по чл. 40 от ППЗОП (лицата, които представляват участника или кандидата, членовете на управителни и надзорни органи на участника или кандидата и други лица със статут, който им позволява да влияят пряко върху дейността на предприятието по начин, еквивалентен на този, валиден за представляващите го лица, членовете на управителните или надзорни органи)

ДЕКЛАРАЦИЯ
по чл. 97, ал. 5 от ППЗОП
за липсата на обстоятелствата по чл. 54, ал. 1, т. 3, 4 и 5 от ЗОП

Долуподписаният/-ата.....
(собствено, бащино, фамилно име)

притежаващ/а лична карта №....., издадена на
(дата на издаване)

от МВР - гр., адрес:.....
(място на издаване) (постоянен адрес)

в качеството ми на
(посочете длъжността)

на.....
(посочете наименованието на участника)

участник в обществена поръчка с предмет:

„.....”,
(наименование на поръчката)

ДЕКЛАРИРАМ, ЧЕ

Участникът, когото представлявам:

1. няма задължения за данъци и задължителни осигурителни вноски по смисъла на чл. 162, ал. 2, т. 1 от Данъчно-осигурителния процесуален кодекс и лихвите по тях, към държавата и към общината по седалището на възложителя и на кандидата или участника, или аналогични задължения, установени с акт на компетентен орган, съгласно законодателството на държавата, в която кандидатът или участникът е установен¹, освен ако е допуснато разсрочване или отсрочване на задълженията²

2. не е налице неравнопоставеност по смисъла на чл. 44, ал. 5 от ЗОП

3. не е предоставил документ с невярно съдържание, свързан с удостоверяване липсата на основанията за отстраняване или изпълнението на критериите за подбор;

4. е предоставил изискваща се информация, свързана с удостоверяване липсата на основанията за отстраняване или изпълнението на критериите за подбор.

Публичните регистри, в които се съдържат посочени в настоящата декларация обстоятелства, са както следва:

По т. буква -

По т. буква -

(посочват се публичните регистри, в които информацията за декларираните обстоятелства е достъпна за възложителя)

Компетентните органи, които са длъжни да предоставят информация за посочени в настоящата декларация обстоятелства служебно на възложителя, са както следва:

По т. буква -

По т. буква -

(посочва се компетентния орган, който съгласно законодателството на държавата, в която кандидатът е установен, е длъжен да предоставя информация за тези обстоятелства служебно на възложителя)

Задължавам се в процеса на провеждане на процедурата да уведомя възложителя за всички настъпили промени в декларираните по-горе обстоятелства в 3-дневен срок от настъпването им.

Известно ми е, че при деклариране на неверни данни нося наказателна отговорност по чл. 313 от Наказателния кодекс.

Дата:

Декларатор:
(подпис и печат)

Забележка: Декларацията се подава от лицето/лицата, което/които може/могат самостоятелно да го представлява/т Участника, съгласно чл. 40 от ППЗОП.

¹законодателството на държавата, в която е установен е:

- за физическите лица – отечественото им право по смисъла на чл.48 от Кодекса на международното частно право;
- за юридически лица – правото на държавата, определено съгласно чл. 56 от Кодекса на международното частно право;
- за обединения или други образования, които не са юридически лица – правото на държавата, в която са регистрирани или учредени.

²В случай, че участникът има задължения за данъци и задължителни осигурителни вноски по смисъла на чл. 162, ал. 2, т. 1 от Данъчно-осигурителния процесуален кодекс или аналогични задължения, установени с акт на компетентен орган, участникът следва да представи доказателства, че за същите е допуснато разсрочване, отсрочване или обезпечение на задълженията или задълженията са по акт, който не е влязъл в сила.

ДЕКЛАРАЦИЯ
за съгласие за участие като подизпълнител

Долуподписаният/ -ата.....
(*собствено, бащино, фамилно име*)
притежаващ/а лична карта №....., издадена наот
..... – гр.....,
адрес:.....
(*постоянен адрес*)
в качеството ми на.....
(*посочете длъжността*)
на.....
(*посочете наименованието на подизпълнителя*)
ЕИК/адрес на управление.....,
във връзка с обявената от
(*наименование на възложителя*)
обществена поръчка с предмет: „**Доставка на вентилатори за охладителни системи на трансформатори в п/ст Хаджи Димитър**”,

ДЕКЛАРИРАМ, ЧЕ:

1. Съм съгласен да участвам като подизпълнител на
.....
(*наименование на участника в обществената поръчка, на който сте подизпълнител*)
при изпълнение на горе цитираната поръчка.

Видовете работи от предмета на поръчката, които ще изпълнявам като подизпълнител, са както следва:

1.....

2.....

(*изброяват се видовете работи, в съответствие данните, посочени в декларацията от участника за ползване на подизпълнители*)

2. Запознат съм, че заявявайки желанието си да бъда подизпълнител, нямам право да представям самостоятелна оферта в горе цитираната обществена поръчка.

Известно ми е, че при деклариране на неверни данни нося наказателна отговорност по чл. 313 от Наказателния кодекс.

Дата:.....

Декларатор:.....
(*подпис*)

Забележка: Декларацията се подава от лицето/лицата, което/които може/могат самостоятелно да го представляват Участника, съгласно чл. 40 от ППЗОП.

ДЕКЛАРАЦИЯ

Долуподписаният/ -ата.....
(собствено, бащино, фамилно име)
притежаваш/а лична карта №....., издадена наот
..... – гр.....
адрес:.....
(постоянен адрес)
в качеството ми на.....
(посочете длъжността)
на.....
(посочете наименованието на участника)
участник в процедура за възлагане на обществена поръчка с предмет:
„.....”,
(наименование на поръчката)

ДЕКЛАРИРАМ:

Списък на доставките, които са идентични или сходни* с предмета на поръчката, изпълнени през последните три години от датата на подаване на офертата:

№	Възложител (Получател)	Предмет на доставката	Дата/година на която е приключила доставката	В качеството на: главен изпълнител/ участник в обединение/ подизпълнител	Стойност (лв., без ДДС)	Кратко описание на вида и обема на доставката
1						
2						
3						

* Под доставка със сходен предмет следва да се разбира: доставка на вентилатори за охлаждателни системи на трансформатори.

Прилагам следните доказателства за извършената доставка:

1.

Известна ми е отговорността по чл. 313 от Наказателния кодекс за посочване на неверни данни.

Дата:.....

Декларатор:.....
(подпис и печат)

Забележка: Декларацията се подписва от законния представител на участника или от надлежно упълномощено лице, което подава офертата.

ДО
 ЕСО ЕАД МЕР София град
 гр. София 1434
 бул. „Симеоновско шосе” № 156А

ПРЕДЛОЖЕНИЕ
за изпълнение на поръчка с предмет:

„Доставка на вентилатори за охладителни системи на трансформатори в п/ст Хаджи Димитър”

От
 (наименование на участника)

Представяме Ви нашето техническо предложение за изпълнение на обществената поръчка с горепосочения предмет, както следва:

1. Срок за изпълнение на поръчката: (.....словом) (не повече от 60/шестдесет/) календарни дни, считано от датата на сключване на договора
2. Гаранционен срок на доставените стоки: (.....словом) (не по малко от 24/двадесет и четири/) месеца, считано от датата на приемо-предавателния протокол за получаване на стоката за всяка една доставка.
3. Срок за отстраняване възникнали повреди на доставените стоки или за замяната им с нови по време на гаранционния срок (.....словом) (не повече от 10/десет/) календарни дни след получаване на писмено уведомление от страна на възложителя
4. Техническите параметри на предлаганите от нас стоки по предмета на поръчката са подробно описани в приложената таблица към настоящото техническо предложение, относно техническите им характеристики и съответните спецификации или стандарти, на които отговарят; произход на стоките и др.

№	Технически характеристики	Мярка	Изисквания на Възложителя	Предложение на Участника
1	2	3	4	5
	Вентилатор (Приложение 1)			
1	Тип - означение		да се посочи	
	-номинално захранващо напрежение	V AC	380	
	- номинална мощност	W	Макс. 250	
	- пусков ток	A	да се посочи	
	- ниво на шум	dB	Макс. 70	
	- минимален дебит при номинални обороти	m ³ /h	≥ 1500	
	- брой обороти	rpm	Мин 1400	
2	Габаритни размери			
	- максимална височина считано от опората	мм	270	
	- максимален диаметър на корпуса на вентилаторната перка	мм	330	

	- разделителен диаметър на закрепване на основата	мм	100	
	- размер на резбата на четирите монтажни отвора за закрепване на вентилатора		M8	
	Вентилатор (Приложение 2)			
1	Тип - означение		да се посочи	
	- номинално захранващо напрежение	V AC	380	
	- номинална мощност	W	Макс. 250	
	- пусков ток	A	да се посочи	
	- ниво на шум	dB	Макс. 70	
	- минимален дебит при номинални обороти	m ³ /h	≥ 1500	
	- брой обороти	rpm	Мин 1400	
2	Габаритни размери			
	- максимална височина считано от опората	мм	325	
	- максимален диаметър на корпуса на вентилаторната перка	мм	360	
	- разделителен диаметър на закрепване на основата	мм	400/250	
	- размер на отвора на четирите монтажни отвора за закрепване на вентилатора	мм	Ø13	

Гарантираме, че сме в състояние да изпълним качествено поръчката, в пълно съответствие с изискванията на възложителя.

Декларираме, че:

приемаме клаузите на приложения в документацията за участие в обществената поръчка проект на договор;

направените от нас предложения и поети ангажименти са валидни за срока, посочен в обявата;

при изготвяне на офертата са спазени задълженията, свързани с данъци и осигуровки, опазване на околната среда, закрила на заетостта и условията на труд, когато е приложимо.

Декларираме, че се задължаваме да спазваме действащите в страната нормативни уредби, технически норми и стандарти, свързани със изпълнението на поръчката.

Относно техническите изисквания и условия, свързани с изпълнението на настоящата поръчка, декларираме че ще изпълним поръчката качествено и в пълно съответствие с изискванията на възложителя.

Приложения:

1. Документ за упълномощаване, когато лицето, което подава офертата, не е законният представител на участника (когато е приложимо);

Дата:

Подпис и печат:.....

.....
(име и фамилия)

.....
(длъжност на представляващия участника)

Органите, от които участниците могат да получат необходимата информация за задълженията, свързани с данъци и осигуровки са:

- *Националният осигурителен институт;*
- *Национална агенция за приходите.*

Органите, от които участниците могат да получат необходимата информация за задълженията, свързани с закрила на заетостта и условията на труд са:

- *Агенция по заетостта;*
- *Изпълнителна агенция „Главна инспекция по труда“.*

ДО
ЕСО ЕАД МЕР София град
гр. София 1434
бул. „Симеоновско шосе” №156А

ЦЕНОВО ПРЕДЛОЖЕНИЕ
за изпълнение на поръчка с предмет:

„Доставка на вентилатори за охладителни системи на трансформатори в п/ст Хаджи Димитър”

От
(наименование на участника)

УВАЖАЕМИ ДАМИ И ГОСПОДА,

Представяме Ви нашето ценово предложение за изпълнение на поръчка с горепосочения предмет, както следва:

1. Предлаганата от нас цена за изпълнение на поръчката е(.....словом)
лева, без ДДС.
2. Единичните цени и общата цена, с включени всички разходи, свързани с изпълнението на поръчката, са дадени в следната ценова таблица:

№	Наименование	К-во бр.	Един. цена лв без ДДС	Обща цена лв без ДДС
1	2	3	4	5
1	Изработване и доставка на трифазни вентилатори по технически данни и чертеж Приложение 1, съгласно техническата спецификация	30 бр.		
2	Изработване и доставка на трифазни вентилатори по технически данни и чертеж Приложение 2, съгласно техническата спецификация	20 бр.		
Обща цена без ДДС:				

При несъответствие между предложените единична и общата предлагана цена, валидна ще бъде общата предлагана цена на офертата. В случай че бъде открито такова несъответствие и бъдем избрани за изпълнител, ще бъдем задължени да приведем единичната цена в съответствие с общата цена на офертата.

При несъответствие между цифровата и изписаната словом обща предлагана цена, валидна ще бъде изписаната словом обща предлагана цена. В случай че бъде открито такова несъответствие и бъдем избрани за изпълнител, ще бъдем задължени да приведем цифровата в съответствие с изписаната словом обща предлагана цена на офертата.

Нашето ценово предложение включва всички разходи, свързани с качествено изпълнение на поръчката, при условията, изискванията и обема, както е определено в документацията за участие.

Дата:

Подпис и печат:

.....

(име и фамилия)

.....

(длъжност на представляващия участника)

III. УКАЗАНИЯ КЪМ УЧАСТНИЦИТЕ

1. Общи условия

- 1.1. Участник в настоящата обществена поръчка за събиране на оферти с обява може да бъде всяко българско или чуждестранно физическо или юридическо лице или техните обединения, както и всяко друго образование, което има право да изпълнява строителство, доставки или услуги съгласно законодателството на държавата, в която е установено.
- 1.2. Всеки от участниците в поръчката се представлява от лицето, което го представлява по закон или от упълномощено от него лице.
- 1.3. В процедурата за възлагане на обществена поръчка едно физическо или юридическо лице може да участва само в едно обединение.
- 1.4. Лице, което участва в обединение или е дало съгласие да бъде поизпълнител на друг участник не може да подава самостоятелна оферта.
- 1.5. Свързани лица не могат да бъдат самостоятелни участници в една и съща процедура.
- 1.6. Офертата се изготвя на български език и се представя в един екземпляр на хартиен носител.
- 1.7. Всички разходи, свързани с изготвянето и предаването на офертите, са за сметка на участника и възложителят при никакви условия няма да участва в тези разходи.
- 1.8. До изтичането на срока за подаване на офертите всеки участник има право да промени, допълни или оттегли офертата си.
- 1.9. Всеки участник има право да представи само една оферта.
- 1.10. Участниците са длъжни да съблюдават сроковете и условията, посочени в обявата и документацията за участие.
- 1.11. При подготовка на офертите участниците са длъжни да спазват изискванията на Възложителя и приложените образци на документи.
- 1.12. При писмено искане, направено до три дни преди изтичането на срока за получаване на офертите, най-късно на следващия работен ден възложителят публикува в профила на купувача разяснения по условията на обществената поръчка.

2. Изисквания към офертата

2.1. Образец на оферта, съдържащ следните документи:

2.1.1. Декларация по чл. 97, ал. 5 от ППЗОП за липсата на обстоятелствата чл. 54, ал. 1, т. 1, 2 и 7 от ЗОП (оригинал);

Декларацията се подписва от лицата, посочени в чл. 40, ал. 1 ППЗОП.

2.1.2. Декларация по чл. 97, ал. 5 от ППЗОП липсата на обстоятелствата по чл. 54, ал. 1, т. 3-5 от ЗОП (оригинал);

Декларацията се подписва от лицето/лицата, което може/могат самостоятелно да представлява/т участника, изготвя се по приложения образец към настоящата документация и се представя в оригинал.

2.1.3. Декларация за съответствие с условията за участие на Възложителя, съдържаща Списък с доставки, идентични или сходни* с предмета на настоящата поръчка.

Участникът трябва да е изпълнил най-малко една доставка, идентична или *сходна с предмета на поръчката през последните 3 (три) години, считано от датата на подаване на офертата.

*Под сходна доставка следва да се разбира: *доставка на вентилатори за охладителни системи на трансформатори.*

Декларацията се подписва от лицата, които могат да представляват участника самостоятелно, изготвя се по приложения образец към настоящата документация и се представят в оригинал.

2.2. Техническо предложение, което съдържа:

2.2.1 Предложение за изпълнение на поръчката, в съответствие с техническото задание и изисквания на възложителя (оригинал).

Изготвя се и се попълва по приложения образец.

2.2.2 Документ за упълномощаване, когато лицето, което подава офертата, не е законният представител на участника (когато е приложимо).

2.3. Ценово предложение (оригинал).

Изготвя се и се попълва по приложения образец.

За срока на договора доставката ще бъде

заплатена на 100 % от стойността ѝ, чрез банков превод в срок до 30 календарни дни след представяне на:

а) оригинал на приемо-предавателен протокол за приемане на цялото количество доставена и приета стока, подписан между представители на ИЗПЪЛНИТЕЛЯ и ВЪЗЛОЖИТЕЛЯ на мястото на доставка.

б) оригинал на данъчна фактура.

3. Окомплектоване и подаване на офертата

3.1. Офертата се представя в един екземпляр в запечатана непрозрачна опаковка, от участника или упълномощен от него представител - лично или чрез пощенска или друга куриерска услуга с препоръчана пратка с обратна разписка, на адреса, посочен от възложителя. Върху опаковката се посочва:

3.1.1. наименование на участника, включително участниците в обединението, когато е приложимо;

3.1.2. адрес за кореспонденция, телефон и по възможност – факс и електронен адрес;

3.1.3. наименованието на поръчката, за която се подават документите.

3.2. При приемане на офертата върху опаковката се отбелязват поредния номер, датата и часа на получаването и посочените данни се записват във входящ регистър, за което на приносителят се издава документ.

3.3. Не се приемат оферти, които са представени след изтичане на крайния срок за получаване, посочен в обявата или получени в незапечатана опаковка или в опаковка с нарушена цялост.

4. Разглеждане и оценка на получените оферти

4.1. Разглеждането и оценката на получените оферти ще се извърши от комисия, назначена от възложителя.

4.2. Комисията отваря офертите по реда на постъпването им и обявява ценовите предложения. При извършване на тези действия могат да присъстват представители на участниците.

4.3. Публичната част от заседанието на комисията приключва след извършването на действията по т. 4.2.

4.4. Комисията разглежда документите от офертата за съответствие с изискванията към личното състояние и критериите за подбор, поставени от възложителя, и съставя протокол.

4.5. Когато установи липса, непълнота или несъответствие на информацията, включително нередовност или фактическа грешка, или несъответствие с изискванията към личното състояние или критериите за подбор, комисията ги посочва в протокола по т. 4.4. и изпраща протокола на всички участници в деня на публикуването му в профила на купувача.

4.6. В срок до 5 работни дни от получаването на протокола по т. 4.4. участниците, по отношение на които е констатирано несъответствие или липса на информация, могат да представят на комисията нови документи, които съдържат променена и/или допълнена информация. Допълнително предоставената информация може да обхваща и факти и обстоятелства, които са настъпили след крайния срок за получаване на оферти.

4.7. Възможността по т.4.6. се прилага за подизпълнителите и третите лица, посочени от участника. Участникът може да замени подизпълнител или трето лице, когато е установено, че подизпълнителят или третото лице не отговарят на условията на възложителя, когато това не води до промяна на техническото предложение.

4.8. След изтичането на срока по т. 4.6., комисията пристъпва към разглеждане на допълнително представените документи относно съответствието на участниците с изискванията към личното състояние и критериите за подбор.

4.9. Комисията отстранява от участие в обществената поръчка участник:

- 4.9.1. за когото е установено, че са налице обстоятелства по чл. 54, ал. 1, т. 1, 2 и 7 от ЗОП и чл. 54, ал. 1, т. 3-5 от ЗОП;
- 4.9.2. който е представил оферта, която не отговаря на предварително обявените условия в обявата и приложенията към обявата, на основание чл.107, т. 2, „а” от ЗОП;
- 4.9.3. участници, които са свързани лица, на основание чл. 107, т. 4.
- 4.10. Когато предложение в офертата на участник, свързано с цена или разходи, което подлежи на оценяване, е с повече от 20 на сто по-благоприятно от средната стойност на предложенията на останалите участници по същия показател за оценка, възложителят изисква подробна писмена обосновка за начина на неговото образуване. Обосновката се представя в 5-дневен срок от получаване на искането.
- 4.11. Обосновка по т.4.10. може да се отнася до:
- икономически особености на производствения процес;
 - избраните технически решения или наличието на изключително благоприятни условия за участника за предоставянето на продуктите;
 - оригиналност на предложеното от участника решение по отношение на доставките;
 - спазването на задълженията по чл. 115 от ЗОП, а именно: „При изпълнението на договорите за обществени поръчки изпълнителите и техните подизпълнители са длъжни да спазват всички приложими правила и изисквания, свързани с опазване на околната среда, социалното и трудовото право, приложими колективни споразумения и/или разпоредби на международното екологично, социално и трудово право съгласно приложение № 10 на ЗОП”;
 - възможността участникът да получи държавна помощ;
- 4.12. Получената обосновка се оценява по отношение на нейната пълнота и обективност относно обстоятелствата по т. 4.11., на които се позовава участникът. При необходимост от участника може да бъде изискана уточняваща информация. Обосновката може да не бъде приета и участникът да бъде отстранен, само когато представените доказателства не са достатъчни, за да обосноват предложената цена или разходи. Когато участникът не представи в срок писмената обосновка, комисията го предлага за отстраняване от процедурата.
- 4.13. Не се приема оферта, когато се установи, че предложените в нея цена или разходи са с повече от 20 на сто по-благоприятни от средните стойности на съответните предложения в останалите оферти, защото не са спазени норми и правила, свързани с опазване на околната среда, социалното и трудовото право, приложими колективни споразумения и/или разпоредби на международното екологично, социално и трудово право, които са изброени в приложение № 10 на ЗОП.
- 4.14. Не се приема оферта, когато се установи, че предложените в нея цена или разходи са с повече от 20 на сто по-благоприятни от средната стойност на съответните предложения в останалите оферти поради получена държавна помощ, когато участникът не може да докаже в предвидения срок, че помощта е съвместима с вътрешния пазар по смисъла на чл. 107 от ДФЕС.
- 4.15. Комисията съставя протокол за разглеждането, оценката на офертите и класирането на участниците, съгласно посоченият в обявата за събиране на оферти критерий за оценка - Икономически най-изгодна оферта, която се определя въз основа на "най-ниска цена". Протоколът се представя на възложителя за утвърждаване, след което в един и същи ден се изпраща на участниците и се публикува в профила на купувача.

5. УКАЗАНИЯ КЪМ ОПРЕДЕЛЕНИЯ ЗА ИЗПЪЛНИТЕЛ

5.1. Определеният за изпълнител при подписване на договора представя:

5.1.1. Документ за гаранция за изпълнение на договора в размер на 5 % от стойността на договора, без ДДС в една от следните форми:

● парична сума внесена в касата на ЕСО ЕАД на адрес: гр. София, бул. „Симеоновско шосе” № 156 А или по банковата сметка на ЕСО ЕАД МЕР София град. Информация за банковите сметки на ЕСО ЕАД МЕР София град се намира на Профила на купувача в Раздел Друга

Информация - Банкова сметка за внасяне на гаранции (https://webapps.eso.bg/zop_profile/bankAccounts.php), или

- банкова гаранция със срок на валидност, съгласно договора, или
- Застраховка, която обезпечава изпълнението чрез покритие на отговорността на изпълнителя.

5.1.2. Документи, съгласно чл. 58 от ЗОП, както следва:

- за обстоятелствата по чл. 54, ал.1, т.1 – свидетелство за съдимост;
- за обстоятелството по чл. 54, ал.1, т.3 – удостоверение от органите по приходите и удостоверение от общината по седалището на възложителя и на кандидата или участника;

5.2. В случаите, когато определения за изпълнител представя гаранция за изпълнение под формата на застраховка:

5.2.1. Застраховката се предава на възложителя в оригинал.

5.2.2. В застраховката следва да е посочено пълното наименование и ЕИК (или съответно друг идентифициращ номер, когато е приложимо) на възложителя и изпълнителя.

5.2.3. Застрахователната премия да е платена изцяло.

5.2.4. Изрично да е указан срока на валидност на гаранцията (съгласно проекта на договор).

5.2.5. Не се допускат никакви изключения относно основанията, начините и причините за изплащане на застрахователното обезщетение на възложителя, различни от условията в проекта на договор.

5.2.6. Застрахователят не изисква други документи за изплащане на сумата по застраховката освен уведомяване от Възложителя, че изпълнителят е в неизпълнение.

5.2.7. Разходите по сключването на застрахователния договор и поддържането на валидността на застраховката за изисквания срок, както и по всяко изплащане на застрахователно обезщетение в полза на възложителя, са за сметка на изпълнителя.

5.2.8. Не се допуска самоучастие при настъпване на застрахователно събитие по застраховката, представляваща гаранция за изпълнение.

5.3. Когато определеният изпълнител е неперсонифицирано обединение на физически и/или юридически лица и възложителят не е предвидил в обявлението изискване за създаване на юридическо лице, договорът за обществена поръчка се сключва, след като изпълнителят представи пред възложителя заверено копие от удостоверение за данъчна регистрация и регистрация по БУЛСТАТ или еквивалентни документи съгласно законодателството на държавата, в която обединението е установено.

IV. ПРОЕКТ НА ДОГОВОР

ДОГОВОР

№ /.....2017 г.

Днес, 2017 г., в гр. София, между:

ЕЛЕКТРОЕНЕРГИЕН СИСТЕМЕН ОПЕРАТОР ЕАД, Мрежови Експлоатационен Район София град, със седалище и адрес на управление гр. София, бул. "Симеоновско шосе" № 156 А, ЕИК:1752013040100, идент. № по ДДС: BG 175201304, представлявано от Стилиян Димитров Чешмеджиев – Ръководител МЕР София град, съгласно пълномощни № 752/06.01.2015 г. и № 1044/03.06.2016 г., наричан за краткост **ВЪЗЛОЖИТЕЛ** от една страна,

и

„.....Наименование на изпълнителя.....”, със седалище и адрес на управление: , ЕИК/код по Регистър БУЛСТАТ..... и ДДС номер,

представяван/а/о от(имена на лицето или лицата, представляващи изпълнителя), в качеството на(длъжност/и на лицето или лицата, представляващи изпълнителя) съгласнодокумент или акт, от който произтичат правомощията на лицето или лицата, представляващи изпълнителя – ако е приложимо....., наричан/а/о за краткост **ИЗПЪЛНИТЕЛ**, от друга страна,

(**ВЪЗЛОЖИТЕЛЯТ** и **ИЗПЪЛНИТЕЛЯТ** наричани заедно „**Страните**“, а всеки от тях поотделно „**Страна**“);

на основание чл. 194, ал. 1 от Закона за обществените поръчки („**ЗОП**“) и протокол от2017 г., утвърден от **ВЪЗЛОЖИТЕЛЯ** за определяне на изпълнител на обществена поръчка с предмет: „**Доставка на вентилатори за охладителни системи на трансформатори в п/ст Хаджи Димитър**“,

се сключи този договор („**Договора/Договорът**“) за възлагане на обществена поръчка с предмет: „**Доставка на вентилатори за охладителни системи на трансформатори в п/ст Хаджи Димитър**“, при следните условия:

I. ПРЕДМЕТ НА ДОГОВОРА

Чл. 1. **ВЪЗЛОЖИТЕЛЯТ** възлага, а **ИЗПЪЛНИТЕЛЯТ** приема да извърши **доставка на вентилатори за охладителни системи на трансформатори в п/ст Хаджи Димитър** съгласно Техническото задание на Възложителя (Таблица № 1) и Ценово предложение на Изпълнителя, неразделна част от Договора и в съответствие с изискванията на настоящия Договор.

II. ЦЕНА, РЕД И СРОКОВЕ ЗА ПЛАЩАНЕ.

Чл. 2. (1) За изпълнението на предмета на Договора, **ВЪЗЛОЖИТЕЛЯТ** се задължава да заплати на **ИЗПЪЛНИТЕЛЯ** обща цена в размер на (.....словом.....) лева без ДДС и (.....словом.....) лева с включен ДДС, съгласно Ценовото му предложение, неразделна част от настоящия Договор.

Цените се разбират DDP място на доставка, съгласно Incoterms 2010, включително транспорт, маркировка и всички такси на територията на ИЗПЪЛНИТЕЛЯ, включително застраховката за транзита по време на транспорта до място на доставка в Република България.

(2) Единичните цени, посочени в Ценовото предложение на ИЗПЪЛНИТЕЛЯ, са фиксирани за времето на изпълнение на Договора и не подлежат на промяна.

(3) ИЗПЪЛНИТЕЛЯТ осигурява, заедно с доставката на стоката, техническа документация за монтаж, настройка, експлоатация, транспорт и съхранение на склад на стоката, предмет на този договор, която да е достатъчна за специалистите на ВЪЗЛОЖИТЕЛЯ да монтират и работят със стоката без чужда помощ.

Чл. 3. (1) Плащато по този Договор се извършва въз основа на следните документи:

1. оригинал на приемо-предавателен протокол за приемане на количеството доставена и приета стока, подписан между представители на ИЗПЪЛНИТЕЛЯ и ВЪЗЛОЖИТЕЛЯ на мястото на доставка, при съответно спазване на разпоредбите на Раздел VI (Предаване и приемане на стоката) от Договора; и пълно ръководство за експлоатация и употреба на стоката, съпроводено с превод на български език;

2. оригинал на данъчна фактура за стойността на приетата стока, издадена не по-късно от 5 (пет) дни от датата на протокола по т. 1.

(2) ВЪЗЛОЖИТЕЛЯТ се задължава да извърши плащането в размер на 100% (сто процента) в срок до 30 (тридесет) дни след получаването на фактура на ИЗПЪЛНИТЕЛЯ, при спазване на условията по ал. 1. Срокът за плащане започва да тече от датата на подписване на данъчната фактура от ВЪЗЛОЖИТЕЛЯ.

Чл. 4. (1) Плащанията по този Договор се извършват в лева чрез банков превод по следната банкова сметка на ИЗПЪЛНИТЕЛЯ:

Банка: [.....]

BIC: [.....]

IBAN: [.....].

(2) Изпълнителят е длъжен да уведомява писмено Възложителя за всички последващи промени по ал. 1 в срок от 3 (три) дни, считано от момента на промяната. В случай че ИЗПЪЛНИТЕЛЯТ не уведоми ВЪЗЛОЖИТЕЛЯ в този срок, счита се, че плащането е надлежно извършено.

III. СРОКОВЕ И МЯСТО НА ИЗПЪЛНЕНИЕ

Чл. 5. (1) Настоящият Договор влиза в сила от датата, на която е подписан от Страните.

(2) Срокът на този Договор е от датата на влизането му в сила до датата на последния приемо-предавателен протокол за приемане на стоката.

Чл. 6 (1) Срокът за доставка е (.....словом.....) (не повече от 60) календарни дни, считано от датата на влизане на Договора в сила.

(2) В срока по ал. 1 не се включва времето за престой, когато ВЪЗЛОЖИТЕЛЯТ е наредил временно спиране на всички доставки или на определена доставка, което обективно налага забавено изпълнение на доставката. За причините и времетраенето на престоя се съставя и подписва двустранен протокол.

Чл. 7. Гаранционният срок на устройствата е (.....словом.....) (не по-малко от 24) месеца, считано от датата на приемо-предавателния протокол за извършената доставка, подписан без забележки.

Чл. 8. Място на доставка е склад на ВЪЗЛОЖИТЕЛЯ, намиращ се на адрес: гр. София с. Сеславци , п/ст Металургична, отговорно лице за приемане на доставката: Борислав Цветанов - тел. 0889920965

Чл.8.1. Собствеността и рискът преминава от ИЗПЪЛНИТЕЛЯ към ВЪЗЛОЖИТЕЛЯ след разтоварване от превозното средство в мястото на изпълнение на договора.

IV. ГАРАНЦИЯ ЗА ИЗПЪЛНЕНИЕ

Чл. 9. При подписване на Договора ИЗПЪЛНИТЕЛЯТ представя на ВЪЗЛОЖИТЕЛЯ гаранция за изпълнение в размер на (.....словом.....) лева, представляващи 5%

(пет на сто) от стойността на Договора без ДДС, която служи за обезпечаване на изпълнението на задълженията на ИЗПЪЛНИТЕЛЯ по Договора.

Чл. 10. Гаранцията за изпълнение се представя в една от следните форми:

- парична сума, внесена по следната банкова сметка на ВЪЗЛОЖИТЕЛЯ: (Информация за банковите сметки на ЕСО ЕАД МЕР София град се намира на Профила на купувача в Раздел Друга Информация - Банкова сметка за внасяне на гаранции: https://webapps.eso.bg/zop_profile/bankAccounts.php), или

- неотменяема и безусловно платима банкова гаранция в полза на ВЪЗЛОЖИТЕЛЯ със срок на валидност 30 (тридесет) дни след изтичане на срока на договора по чл. 6, ал. 1, или

- застраховка, която обезпечава изпълнението чрез покритие на отговорността на изпълнителя със срок на валидност 30 (тридесет) дни след изтичане на срока на договора чл. 6, ал. 1 и доказателство за напълно платена премия.

Чл. 11. Гаранцията е платима на ВЪЗЛОЖИТЕЛЯ като компенсация за вреди, причинени от неизпълнение на договорните задължения от страна на ИЗПЪЛНИТЕЛЯ.

Чл. 12. ИЗПЪЛНИТЕЛЯТ е длъжен да поддържа валидността на банковата гаранция за изпълнение със срок 30 (тридесет) дни след изтичане на срока на договора по чл. 6, ал. 1. Ако в банковата гаранция за изпълнение/застраховката е посочена дата, като срок на валидност и този срок изтича преди срока на договора по чл. 6, ал. 1, ИЗПЪЛНИТЕЛЯТ е длъжен, до 10 (десет) дни преди посочената дата, да представи банкова гаранция/застраховка с удължена валидност, съгласно чл. 6, ал. 1.

Чл. 13. В случай че ИЗПЪЛНИТЕЛЯТ не удължи валидността на банковата гаранция/застраховката, съгласно чл. 12, ВЪЗЛОЖИТЕЛЯТ има право да отправи към банката/застрахователя писмено искане за плащане в полза на ВЪЗЛОЖИТЕЛЯ или да прихване стойността на гаранцията от сумата за плащане и да задържи гаранцията за изпълнение под формата на паричен депозит.

Чл. 14. (1) ВЪЗЛОЖИТЕЛЯТ освобождава Гаранцията за изпълнение в срок до 30 (тридесет) дни след приключване на изпълнението на Договора и окончателно приемане на Доставката в пълен размер, ако липсват основания за задържането от страна на ВЪЗЛОЖИТЕЛЯ на каквато и да е сума по нея.

(2) Освобождаването на Гаранцията за изпълнение се извършва, както следва:

1. когато е във формата на парична сума – чрез превеждане на сумата по банковата сметка на ИЗПЪЛНИТЕЛЯ, посочена в чл. 4 от Договора;

2. когато е във формата на банкова гаранция – чрез връщане на нейния оригинал на представител на ИЗПЪЛНИТЕЛЯ или упълномощено от него лице;

3. когато е във формата на застраховка – чрез връщане на оригинала на застрахователната полица на представител на ИЗПЪЛНИТЕЛЯ или упълномощено от него лице.

(3) Гаранцията не се освобождава от ВЪЗЛОЖИТЕЛЯ, ако в процеса на изпълнение на Договора е възникнал спор между Страните относно неизпълнение на задълженията на ИЗПЪЛНИТЕЛЯ и въпросът е отнесен за решаване пред съд. При решаване на спора в полза на ВЪЗЛОЖИТЕЛЯ той може да пристъпи към усвояване на гаранциите.

Чл. 15. ВЪЗЛОЖИТЕЛЯТ има право да задържи съответна част и да се удовлетвори от Гаранцията за изпълнение, когато ИЗПЪЛНИТЕЛЯТ не изпълни някое от неговите задължения по Договора, както и в случаите на лошо, частично и забавено изпълнение на което и да е задължение на ИЗПЪЛНИТЕЛЯ, като усвои такава част от Гаранцията за изпълнение, която съответства на уговорената в Договора неустойка за съответния случай на неизпълнение.

Чл. 16. ВЪЗЛОЖИТЕЛЯТ има право да задържи Гаранцията за изпълнение в пълен размер, в следните случаи:

1. при пълно неизпълнение, в т.ч. когато Доставката не отговаря на изискванията на ВЪЗЛОЖИТЕЛЯ, и разваляне на Договора от страна на ВЪЗЛОЖИТЕЛЯ на това основание;

2. при прекратяване на дейността на ИЗПЪЛНИТЕЛЯ или при обявяването му в несъстоятелност.

Чл. 17. Във всеки случай на задържане на Гаранцията за изпълнение, ВЪЗЛОЖИТЕЛЯТ уведомява ИЗПЪЛНИТЕЛЯ за задържането и неговото основание. Задържането на Гаранцията за изпълнение изцяло или частично не изчерпва правата на ВЪЗЛОЖИТЕЛЯ да търси обезщетение в по-голям размер.

Чл. 18. Когато ВЪЗЛОЖИТЕЛЯТ се е удовлетворил от Гаранцията за изпълнение и Договорът продължава да е в сила, ИЗПЪЛНИТЕЛЯТ се задължава в срок до 3 (три) дни да допълни Гаранцията за изпълнение, като внесе усвоената от ВЪЗЛОЖИТЕЛЯ сума по сметката на ВЪЗЛОЖИТЕЛЯ или предостави документ за изменение на първоначалната банкова гаранция или нова банкова гаранция, съответно застраховка, така че във всеки момент от действието на Договора размерът на Гаранцията за изпълнение да бъде в съответствие с чл. 9 от Договора.

Чл. 19. ВЪЗЛОЖИТЕЛЯТ не дължи лихва за времето, през което средствата по Гаранцията за изпълнение са престояли при него законосъобразно.

V. ОПАКОВКА

Чл. 20. (1) ИЗПЪЛНИТЕЛЯТ осигурява оригинална опаковка на стоките на завода производител, гарантираща качеството на съответния продукт, неговото безопасно транспортиране, годност за извършване на товаро-разтоварни действия, както и безопасното съхранение на склад.

(2) ИЗПЪЛНИТЕЛЯТ ще бъде отговорен за повреди на стоката, дължащи се на неподходяща опаковка или опаковка от некачествени/неподходящи материали.

(3) ИЗПЪЛНИТЕЛЯТ следва да приложи писмени указания за правилното транспортиране и съхранение на стоката на склад.

VI. ПРЕДАВАНЕ И ПРИЕМАНЕ НА СТОКАТА

Чл. 21. (1) ИЗПЪЛНИТЕЛЯТ изпраща до ВЪЗЛОЖИТЕЛЯ писмено уведомление за извършване на конкретна доставка не по-късно от 5 (пет) работни дни от датата, на която стоката ще бъде доставена.

(2) В писменото уведомление по ал. 1 ИЗПЪЛНИТЕЛЯТ посочва дата и място на доставка, количествата и номенклатурата на доставяните стоки, съпровождащите ги транспортни документи (с посочените транспортни единици) и име на представител на ИЗПЪЛНИТЕЛЯ (упълномощено лице), който ще присъства при приемането на стоката в склада на ВЪЗЛОЖИТЕЛЯ.

(3) ИЗПЪЛНИТЕЛЯТ следва да планира доставките в складовете на ВЪЗЛОЖИТЕЛЯ само в работни дни, не по-късно от 12:00 часа на съответния ден.

(4) ВЪЗЛОЖИТЕЛЯТ създава организация в деня на доставка за осигуряване на необходимата механизация и присъствието на технически и/или други лица за приемането на стоките.

(5) Не се пристъпва към разтоварване на стоките, ако на мястото на доставка не присъства упълномощен представител на ИЗПЪЛНИТЕЛЯ, в чието присъствие става разтоварването и преброяването на стоките.

(6) Доставяните стоки се приемат с приемо-предавателен протокол, подписан в три оригинални екземпляра от представителите на ВЪЗЛОЖИТЕЛЯ и упълномощения представител на ИЗПЪЛНИТЕЛЯ. Един екземпляр от приемо-предавателния протокол се съхранява от материално отговорното лице на склада, за който е предназначена доставката. Другите екземпляри се предават на упълномощения представител на ИЗПЪЛНИТЕЛЯ.

(7) В случай че по време на разтоварване на стоките се констатират дефекти (нарушена цялост, разкъсване, смачкване, подгизване) по опаковките (кашони, сандъци, палети и др.) на доставените стоки или по време на броене на разтоварените стоки се констатират несъответствия между преброените количества и описаните количества в транспортните документи (опаковъчен лист, товарителница и др.), се съставя констативен протокол, в който подробно се описват всички обстоятелства и факти, установени в процеса на разтоварване и преброяване на доставените стоки. Приемат се реалното количество

доставени и годни стоки. Дефектните такива не се приемат и съответното количество дефектни стоки се счита недоставено. Протоколът за дефекти и липси задължително се подписва от представител на изпълнителя или от представителя на транспортната фирма. В противен случай цялата доставка се отказва за приемане.

(8) В случай че цялото доставено количество стоки не може да бъде прието в рамките на работния ден, се съставя приемо-предавателен протокол по ал. 6 за приетото количество. Приемането на стоката продължава на следващия работен ден. ВЪЗЛОЖИТЕЛЯТ не носи отговорност за съхранението на неприетата стока.

(9) Всички разходи, възникнали като резултат от неточност в документите или закъснение, ще бъдат за сметка на ИЗПЪЛНИТЕЛЯ.

(10) Собствеността и рискът от погиването и повреждането на стоката преминава върху ВЪЗЛОЖИТЕЛЯ след подписване на приемо-предавателния протокол ал. 6 в мястото на доставка.

VII. ГАРАНЦИИ И КАЧЕСТВО

Чл. 22. Качеството на стоките трябва да отговаря на условията на този Договор и Приложенията към него.

Чл. 23. ИЗПЪЛНИТЕЛЯТ гарантира, че доставената стока е нова и неизползвана. ИЗПЪЛНИТЕЛЯТ гарантира също, че стоката няма видими или скрити дефекти, произтичащи от проекта, материалите, изработката или от някакво действие или пропуск на завода-производител или на ИЗПЪЛНИТЕЛЯ, които могат да се проявят при нормалната ѝ употреба при съществуващите условия в Република България.

Чл. 24 Гаранционният период на доставената стока, съгласно чл. 7 от този Договор, се прилага само при правилно съхранение, монтаж и експлоатация от страна на ВЪЗЛОЖИТЕЛЯ, съгласно изискванията на ИЗПЪЛНИТЕЛЯ.

Чл. 25 ИЗПЪЛНИТЕЛЯТ ще ремонтира или подменя за своя сметка всички повредени по време на гаранционния срок стоки. Срокът за отстраняване на дефекти или за подмяна с нови по време на гаранционния срок е (.....словом.....) дни (*не повече от 10 дни*) от подписване на приемо-предавателен протокол за предаване на повреденото устройство от ВЪЗЛОЖИТЕЛЯ на ИЗПЪЛНИТЕЛЯ.

Чл. 26 Предаването на отремонтираната или подменена стока от ИЗПЪЛНИТЕЛЯ на ВЪЗЛОЖИТЕЛЯ се удостоверява с двустранно подписан приемо-предавателен протокол.

Чл 27 Гаранционният срок на подменените от ИЗПЪЛНИТЕЛЯ стоки е съгласно чл. 7 от този Договор, считано от датата на подписване на протокола по чл. 26, подписан без забележки.

Чл. 28 Гаранционният срок на поправените стоки се удължава с времето за извършване на ремонта, удостоверено от протоколите по чл. 25 и чл. 26.

Чл.29 ИЗПЪЛНИТЕЛЯТ е длъжен да подмени доставената стока с нова в случай на установени дефекти, съществуващи преди доставката на стоката, както и в случай на невъзможност стоката да бъде ползвана по предназначение. В тези случаи ВЪЗЛОЖИТЕЛЯТ ще счита, че няма извършена доставка в срока на договора с произтичащите от това последствия.

VIII. РЕКЛАМАЦИИ

Чл. 30. (1) ВЪЗЛОЖИТЕЛЯТ има право на рекламации по повод количеството и качеството на доставената стока от ИЗПЪЛНИТЕЛЯ.

(2) ВЪЗЛОЖИТЕЛЯТ има право да предяви рекламации за количеството, качеството и за видими дефекти/несъответствия на доставената стока в момента на приемането ѝ, което се удостоверява със съответния констативен протокол по чл. 21, ал. 7.

(3) ВЪЗЛОЖИТЕЛЯТ има право да предявява рекламации за видими дефекти или такива проявили се след въвеждане на стоката в експлоатация в рамките на гаранционния срок. Рекламация за скрити дефекти се предявява при откриването им, до изтичане на гаранционния срок.

Чл. 31. Стоката, за която се окаже, че не е в съответствие с уговореното количество или качество, или при която се констатира дефект, ще бъде доставена, поправена или заменена с нова от ИЗПЪЛНИТЕЛЯ за негова сметка.

Чл. 32. Отговорността на ИЗПЪЛНИТЕЛЯ за рекламации се отнася и по отношение на поправената или заменена стока.

Чл. 33. Рекламациите за качество, установени след доставката на стоката и/или след извършването на дейностите от ИЗПЪЛНИТЕЛЯ се доказват с протокол, подписан от експерти на ВЪЗЛОЖИТЕЛЯ, съвместно с представители на ИЗПЪЛНИТЕЛЯ и съдържат искането на ВЪЗЛОЖИТЕЛЯ, номера на договора, точното количество и вид на стоката, за която се отнася рекламацията.

Чл. 34. (1) ВЪЗЛОЖИТЕЛЯТ уведомява писмено ИЗПЪЛНИТЕЛЯ за констатираните недостатъци и дефекти след установяването им.

(2) ИЗПЪЛНИТЕЛЯТ е длъжен на свой риск и за своя сметка да отстрани възникналия дефект по един от договорените начини във възможно най-кратък срок, но не по-късно от срока по чл. 25.

Чл. 35. Рисковете и разходите, свързани с транспортирането на липсваща, некачествена и заменена стоки и/или извършване на необходимите дейности от ИЗПЪЛНИТЕЛЯ по време на гаранционния срок, са за сметка на ИЗПЪЛНИТЕЛЯ.

IX. ПАТЕНТНИ ПРАВА

Чл. 36. ИЗПЪЛНИТЕЛЯТ гарантира патентната чистота на доставените от него стоки, предмет на този договор.

Чл. 37. ИЗПЪЛНИТЕЛЯТ е длъжен да обезщети ВЪЗЛОЖИТЕЛЯ за всички претърпени от него вреди по искове срещу него от страна на трети лица, претендиращи за патентни права върху доставените стоки. ИЗПЪЛНИТЕЛЯТ дава съгласието си да бъде привличан от ВЪЗЛОЖИТЕЛЯ като подпомагаща страна (трето лице) по всички такива производства, заведени срещу него.

X. ПРАВА И ЗАДЪЛЖЕНИЯ НА СТРАНИТЕ

Чл. 38. Изброяването на конкретни права и задължения на Страните в този раздел от Договора е неизчерпателно и не засяга действието на други клаузи от Договора или от приложимото право, предвиждащи права и/или задължения на която и да е от Страните.

Чл. 39. ИЗПЪЛНИТЕЛЯТ има право да получи възнаграждение в размера, сроковете и при условията по чл. 2 – 4 от договора.

Чл. 40. ИЗПЪЛНИТЕЛЯТ се задължава:

1. да достави стоките, предмет на настоящия Договор, отговарящи на техническите параметри, представени в Техническото предложение на ИЗПЪЛНИТЕЛЯ и Техническото задание на ВЪЗЛОЖИТЕЛЯ, придружени със съответните документи;
2. да подпише лично или чрез надлежно упълномощени представители приемо-предавателните протоколи за доставка и/или констативните протоколи, както и други документи предвидени в настоящия Договор. При отказ на ИЗПЪЛНИТЕЛЯ или на упълномощено от него лице да подпише протокол, предвиден в този договор, ВЪЗЛОЖИТЕЛЯТ изпраща на ИЗПЪЛНИТЕЛЯ констативен протокол подписан от свой представител, който е обвързващ за ИЗПЪЛНИТЕЛЯ;
3. да приема и урежда по уговорения ред надлежно предявените от ВЪЗЛОЖИТЕЛЯ рекламации по реда на настоящия Договор;
4. да пази поверителна Конфиденциалната информация, в съответствие с уговореното в чл. 54 от Договора;
5. Изпълнителят се задължава да сключи договор/договори за подизпълнение с посочените в офертата му подизпълнители в срок от 5 работни дни от сключване на настоящия Договор. В срок до 3 (три) дни от сключването на договор за подизпълнение или на допълнително споразумение за замяна на посочен в офертата подизпълнител изпълнителят

изпраща копие на договора или на допълнителното споразумение на възложителя заедно с доказателства, че са изпълнени условията по чл. 66, ал. 2 и 11 ЗОП (ако е приложимо).

Чл. 41. ВЪЗЛОЖИТЕЛЯТ има право:

1. да изисква от ИЗПЪЛНИТЕЛЯ да изпълнява в срок и без отклонения предмета на договора съгласно Техническото предложение на ИЗПЪЛНИТЕЛЯ и Техническото задание на ВЪЗЛОЖИТЕЛЯ;
2. да получава информация по всяко време относно подготовката, хода и организацията по изпълнението на доставката, предмет на Договора;
3. на рекламация на доставените по Договора стоки, при условията посочени в настоящия Договор.
4. да задържи съответна част от гаранцията за изпълнение при неизпълнение от страна на ИЗПЪЛНИТЕЛЯ на клаузи от договора и да получи неустойка в размера, определен в настоящия договор.
5. да задържи гаранцията за изпълнение в пълен размер при виновно неизпълнение на съществено задължение на ИЗПЪЛНИТЕЛЯ.

Чл. 42. ВЪЗЛОЖИТЕЛЯТ се задължава:

1. да заплати на ИЗПЪЛНИТЕЛЯ цената на доставената стока в размера, по реда и при условията, предвидени в този Договор;
2. да пази поверителна Конфиденциалната информация, в съответствие с уговореното в чл. 54 от Договора;
3. да освободи представената от ИЗПЪЛНИТЕЛЯ гаранция за изпълнение, по реда и при условията, предвидени в този Договор.

XI. САНКЦИИ

Чл. 43. В случай че ИЗПЪЛНИТЕЛЯТ не изпълнява своите задължения, както е договорено в този договор (с изключение на случаите на форс мажор), ИЗПЪЛНИТЕЛЯТ дължи неустойки в размер на 0,2 % (нула цяло и две на сто) на ден от стойността на договора, но не повече от 20 % (двадесет на сто) от стойността на договора. Санкцията за забава не освобождава ИЗПЪЛНИТЕЛЯ от неговото задължение да достави стоките, както и от другите му задължения и отговорности по настоящия договор.

Чл. 44. ИЗПЪЛНИТЕЛЯТ дължи неустойка при доставка на некачествена стока. Тази стока ще се счита за недоставена и ИЗПЪЛНИТЕЛЯТ ще плати неустойка в размера, посочен в чл. 43 до датата, на която същата бъде заменена с нова. За всяко друго неизпълнение на договора ИЗПЪЛНИТЕЛЯ дължи неустойка в размер на 20% от стойността на договора.

Чл. 45. ВЪЗЛОЖИТЕЛЯТ уведомява писмено ИЗПЪЛНИТЕЛЯ за стойността на начислената неустойка и определя срок, в който съответната сума да бъде внесена по сметка на ВЪЗЛОЖИТЕЛЯ.

Чл. 46. В случай че ИЗПЪЛНИТЕЛЯТ, в определения от ВЪЗЛОЖИТЕЛЯ срок, не заплати съответната стойност на начислената неустойка, ВЪЗЛОЖИТЕЛЯТ има право да прихване стойността на неустойката от гаранцията за изпълнение или от сумата за плащане.

Чл. 47. В случаите по чл. 46, когато гаранцията за изпълнение не покрива размера на неустойките, ВЪЗЛОЖИТЕЛЯТ ще намали сумата за плащане, дължима на ИЗПЪЛНИТЕЛЯ, със стойността на разликата.

Чл. 48. При настъпване на вреди за ВЪЗЛОЖИТЕЛЯ по-големи от договорените неустойки, той има право да претендира обезщетение за тях пред съответния компетентен български съд.

Чл. 49. Ако ВЪЗЛОЖИТЕЛЯТ не изпълни задължението си да извърши плащанията в договорените срокове, той дължи обезщетение на ИЗПЪЛНИТЕЛЯ в размер на законната лихва върху просроченото плащане за периода на забава.

ХІІ. ПРЕКРАТЯВАНЕ НА ДОГОВОРА

Чл. 50. Договорът може да бъде прекратен в следните случаи:

1. при непреодолима сила, съгласно чл. 56, ал. 5 от Договора;
2. по взаимно съгласие между Страните, при което се подписва двустранен протокол за уреждане на финансовите им отношения до момента на прекратяването;
3. ВЪЗЛОЖИТЕЛЯТ може по всяко време да прекрати договора чрез писмено предизвестие до ИЗПЪЛНИТЕЛЯ, без компенсация за ИЗПЪЛНИТЕЛЯ, ако ИЗПЪЛНИТЕЛЯТ банкрутира или по друг начин стане неплатежоспособен при условие, че това прекратяване няма да се отрази или бъде в ущърб на някакво право на действие или удовлетворение, произтекло или което ще произтече впоследствие за ВЪЗЛОЖИТЕЛЯ;
4. едностранно от ВЪЗЛОЖИТЕЛЯ с петдневно писмено предизвестие, без да дължи обезщетение на ИЗПЪЛНИТЕЛЯ за претърпените вреди и/или пропуснати ползи в случай на виновно неизпълнение на задължения по този договор;
5. ВЪЗЛОЖИТЕЛЯТ може да прекрати договора, ако в резултат на обстоятелства, които възникнат след сключването му, не е в състояние да изпълни своите задължения. В този случай ВЪЗЛОЖИТЕЛЯТ дължи на ИЗПЪЛНИТЕЛЯ обезщетение за претърпените вреди от сключването на договора. Претърпените вреди представляват действително направените и необходими разходи за изпълнението на договора към момента на прекратяването му.

Чл. 51. (1) ВЪЗЛОЖИТЕЛЯТ може да прекрати договора при виновно неизпълнение на съществено задължение на ИЗПЪЛНИТЕЛЯ.

(2) За целите на този Договор, Страните ще считат за виновно неизпълнение на съществено задължение на ИЗПЪЛНИТЕЛЯ всеки от следните случаи:

1. при пълно неизпълнение, когато ИЗПЪЛНИТЕЛЯТ не достави стоката, предмет на Договора, за период по-дълъг от 30 (тридесет) дни след изтичане на срока по чл. 6.
2. когато доставената стока не отговаря на изискванията на ВЪЗЛОЖИТЕЛЯ.

Чл. 52. ВЪЗЛОЖИТЕЛЯТ прекратява Договора в случаите по чл. 118, ал. 1 от ЗОП, без да дължи обезщетение на ИЗПЪЛНИТЕЛЯ за претърпени от прекратяването на Договора вреди, освен ако прекратяването е на основание чл. 118, ал. 1, т. 1 от ЗОП. В последния случай, размерът на обезщетението се определя в протокол или споразумение, подписано от Страните, а при непостигане на съгласие – по реда на клаузата за разрешаване на спорове по този Договор.

ХІІІ. ОБЩИ РАЗПОРЕДБИ

Чл. 53. Всички срокове по този договор, посочени в дни, следва да се разбират в календарни дни, освен ако изрично е посочено друго.

Конфиденциалност

Чл. 54. (1) Всяка от Страните по този Договор се задължава да пази в поверителност и да не разкрива или разпространява информация за другата Страна, станала ѝ известна при или по повод изпълнението на Договора („**Конфиденциална информация**“). Конфиденциална информация включва, без да се ограничава до: обстоятелства, свързани с търговската дейност, техническите процеси, проекти или финанси на Страните, както и ноу-хау, изобретения, полезни модели или други права от подобен характер, свързани с изпълнението на Договора. Не се смята за конфиденциална информацията, касаеща стойността и предмета на този Договор, с оглед бъдещо позоваване на придобит професионален опит от ИЗПЪЛНИТЕЛЯ.

(2) С изключение на случаите, посочени в ал. 3 на този член, Конфиденциална информация може да бъде разкривана само след предварително писмено одобрение от другата Страна.

(3) Не се счита за нарушение на задълженията за неразкриване на Конфиденциална информация, когато:

1. информацията е станала или става публично достъпна, без нарушаване на този Договор от която и да е от Страните;

2. информацията се изисква по силата на закон, приложим спрямо която и да е от Страните; или

3. предоставянето на информацията се изисква от регулаторен или друг компетентен орган и съответната Страна е длъжна да изпълни такова изискване;

В случаите по точки 2 или 3 Страната, която следва да предостави информацията, уведомява незабавно другата Страна по Договора.

(4) Задълженията по тази клауза се отнасят до ИЗПЪЛНИТЕЛЯ, всички негови подразделения, контролирани от него фирми и организации, всички негови служители и наети от него физически или юридически лица, като ИЗПЪЛНИТЕЛЯТ отговаря за изпълнението на тези задължения от страна на такива лица.

Задълженията, свързани с неразкриване на Конфиденциалната информация остават в сила и след прекратяване на Договора на каквото и да е основание.

Изменения

Чл. 55. Този Договор може да бъде изменян само с допълнителни споразумения, изготвени в писмена форма и подписани от двете Страни, в съответствие с изискванията и ограниченията на ЗОП.

Непреодолима сила

Чл. 56. (1) Някоя от Страните по този Договор не отговаря за неизпълнение, причинено от непреодолима сила. За целите на този Договор, „непреодолима сила“ има значението на това понятие по смисъла на чл. 306, ал. 2 от Търговския закон.

(2) Не може да се позовава на непреодолима сила Страна, която е била в забава към момента на настъпване на обстоятелството, съставляващо непреодолима сила.

(3) Страната, която не може да изпълни задължението си поради непреодолима сила, е длъжна да предприеме всички действия с грижата на добър стопанин, за да намали до минимум понесените вреди и загуби, както и да уведоми писмено другата страна в срок до три дни от настъпването на непреодолимата сила, като посочи в какво се състои непреодолимата сила и възможните последици от нея за изпълнението на Договора. При неуведомяване се дължи обезщетение за настъпилите от това вреди. Непреодолимата сила се доказва от засегнатата страна със сертификат за форсмажор, издаден по съответния ред от Българската търговско-промишлена палата, гр. София.

(4) Докато трае непреодолимата сила, изпълнението на задълженията на свързаните с тях насрещни задължения се спира.

(5) Ако непреодолимата сила трае повече от петнадесет дни, всяка от страните има право да прекрати договора с 10-дневно предизвестие. В този случай не се налагат санкции и неустойки не се дължат.

Нищожност на отделни клаузи

Чл. 57. Нищожността на някоя от клаузите по Договора не води до нищожност на друга клауза или на Договора като цяло.

Уведомления

Чл. 58. (1) Всички уведомления между Страните във връзка с този Договор се извършват в писмена форма и могат да се предават лично или чрез препоръчано писмо, по куриер, по факс, електронна поща.

(2) За дата на уведомлението се счита:

1. датата на предаването – при лично предаване на уведомлението;
2. датата на пощенското клеймо на обратната разписка – при изпращане по пощата;
3. датата на доставка, отбелязана върху куриерската разписка – при изпращане по куриер;
3. датата на приемането – при изпращане по факс;
4. датата на получаване – при изпращане по електронна поща.

Приложимо право

Чл. 59. За неуредените в този Договор въпроси се прилагат разпоредбите на действащото българско законодателство.

Разрешаване на спорове

Чл. 60. (1) Всички спорове, породени от този Договор или отнасящи се до него, включително споровете, породени или отнасящи се до неговото тълкуване, недействителност, изпълнение или прекратяване, както и споровете за попълване на празноти в Договора или приспособяването му към нововъзникнали обстоятелства, ще се уреждат между Страните чрез преговори, а при непостигане на съгласие – спорът ще се отнася за решаване от компетентния български съд.

(2) Ако в 14-дневен срок от възникване на спора не се постигне съгласие, се счита, че такова не може да бъде постигнато – че е налице несъгласие.

Екземпляри

Чл. 61. Този Договор се състои от (.....) страници и е изготвен и подписан в два еднообразни екземпляра – по един за всяка от Страните.

Приложения:

Чл. 62. Към този Договор се прилагат и са неразделна част от него следните приложения:

Приложение № 1 – Споразумение № 1 за конфиденциалност.

Приложение № 2 – Техническо задание на ВЪЗЛОЖИТЕЛЯ;

Приложение № 3 – Техническо предложение на ИЗПЪЛНИТЕЛЯ;

Приложение № 4 – Ценово предложение на ИЗПЪЛНИТЕЛЯ;

ВЪЗЛОЖИТЕЛ :

ИЗПЪЛНИТЕЛ :

СПОРАЗУМЕНИЕ № 1
за конфиденциалност

към договор № /..... 2017 г.

Днес, 2017 г., в гр. София между:

ЕЛЕКТРОЕНЕРГИЕН СИСТЕМЕН ОПЕРАТОР ЕАД, Мрежови Експлоатационен Район София град, със седалище и адрес на управление гр.София, бул."Симеоновско шосе"№ 156 А, ЕИК: 1752013040100, идент. № по ДДС: BG 175201304, представлявано от Стилиян Димитров Чешмеджиев – Ръководител МЕР София град,съгласно пълномощни № 752/06.01.2015 г. и № 1044/03.06.2016 г., наричан за краткост **ВЪЗЛОЖИТЕЛ** и

„ ” , със седалище и адрес на управление гр. , община, район, ул. „.....” №, с ЕИК , представлявано от –(длъжност)..... , наричан по-долу за краткост **ИЗПЪЛНИТЕЛ**, се сключи това Споразумение за следното:

1. ИЗПЪЛНИТЕЛЯТ се задължава да не разгласява по никакъв начин конфиденциална информация, станала му известна по повод изпълнение на горепосочения договор, отнасяща се за „Електроенергиен системен оператор” ЕАД, пред вертикално интегрираното предприятие – „Български енергиен холдинг” ЕАД или която и да е друга част от него.
2. ИЗПЪЛНИТЕЛЯТ се задължава да пази конфиденциалната информация добросъвестно и да не разпространява и публикува, както и да не я предоставя на лица, които нямат право на достъп до нея.
3. ИЗПЪЛНИТЕЛЯТ се задължава да върне при поискване от страна на ВЪЗЛОЖИТЕЛЯ всички предоставени му документи и носители на информация.

Настоящото споразумение се състави в два еднообразни екземпляра по един за всяка от страните и е неразделна част от сключения между страните договор.

ВЪЗЛОЖИТЕЛ:

.....

ИЗПЪЛНИТЕЛ:

.....

- Конфиденциална информация по смисъла на настоящото споразумение е всяка търговска, техническа или финансова информация, получена в писмен, устен или електронен вид, включително информация относно интелектуална собственост, сделките, деловите връзки и финансовото състояние на „Електроенергиен системен оператор” ЕАД или на негови партньори.
- Разгласяване на конфиденциална информация по смисъла на настоящото споразумение представлява всякакъв вид устно или писмено изявление, предаване на информация на хартиен, електронен или друг носител, включително по поща, факс или електронна поща, както и всякакъв друг начин на разгласяване на информация, в това число чрез средствата за масово осведомяване, печатните издания или интернет.
- Задължението за запазване на конфиденциалност е безсрочно и не зависи от прекратяването, развалянето, нищожността или унищожаването на каквито и да е правоотношения с „Електроенергиен системен оператор” ЕАД.
- Задължението за запазване на конфиденциалност не е приложимо по отношение на информация, която е предадена по искане на компетентен орган, както и по отношение на информация, която е била публично оповестена или е била придобита от трети лица.

ОБРАЗЕЦ НА БАНКОВА ГАРАНЦИЯ ЗА ИЗПЪЛНЕНИЕ НА ДОГОВОР

ДО
ЕСО ЕАД МЕР София град
1434 гр. София
бул. „Симеоновско шосе”, №156 А

Известени сме, че нашият Клиент, _____ (наименование и адрес на участника), наричан за краткост по-долу ИЗПЪЛНИТЕЛ, с Ваше Решение № _____ / _____ г. (посочва се № и дата на Решението за класиране) е класиран на първо място в обществена поръчка за възлагане на обществена поръчка с обект „.....” с което е определен за ИЗПЪЛНИТЕЛ на посочената обществена поръчка.

Също така, сме информирани, че в съответствие с условията на обществената поръчка и разпоредбите на Закона за обществените поръчки, при подписването на Договора за възлагането на обществената поръчка, ИЗПЪЛНИТЕЛЯТ следва на Вас, в качеството Ви на Възложител на горепосочената поръчка, да представи банкова гаранция за изпълнение открита във Ваша полза, за сумата в размер на _____ % (посочва се размера от Обявлението) от общата стойност на поръчката, а именно _____ (словом: _____) (посочва се цифром и словом стойността и валутата на гаранцията), за да гарантира предстоящото изпълнение на задължения си, в съответствие с договорените условия.

Като се има предвид гореспоменатото, ние _____ (наименование и адрес на Банката), с настоящето поемаме неотменимо и безусловно задължение да Ви заплатим всяка сума, предявена от Вас, но общия размер на които не надвишават _____ (словом: _____) (посочва се цифром и словом стойността и валутата на гаранцията), в срок до 3 (три) работни дни след получаването на първо Ваше писмено поискване, съдържащо Вашата декларация, без каквито и други доказателства, че ИЗПЪЛНИТЕЛЯТ не е изпълнил договорните си задължения.

Вашето искане за усвояване на суми по тази гаранция е приемливо и ако бъде изпратено до нас в пълен текст чрез надлежно кодирано шифровано SWIFT съобщение от обслужващата Ви банка, потвърждаващ че Вашето оригинално искане е било изпратено до нас чрез препоръчана поща или внесено от упълномощено от Вас лице и че подписите на същото правно обвързват Вашата страна. Вашето искане ще се счита за отправено след постъпване или на Вашата писмена молба за плащане или по SWIFT на посочения по-горе адрес.

Тази гаранция влиза в сила, от момента на нейното издаване.

Отговорността ни по тази гаранция ще изтече на 30-я ден, след изтичане срока на договора, до която дата какъвто и да е иск по нея трябва да бъде получен от нас. След тази дата гаранцията автоматично става невалидна, независимо дали това писмо-гаранция ни е изпратено обратно или не.

Гаранцията трябва да ни бъде изпратена обратно веднага след като вече не е необходима или нейната валидност е изтекла, което от двете събития настъпи по-рано.

Гаранцията е лично за Вас и не може да бъде прехвърляна.

Подпис и печат,
(БАНКА)

Всичките текстове в образеца са примерни. Участниците могат да представят и банкова гаранция по образец на банката, която я издава, при условие че в гаранцията са вписани условията на възложителя. Текстът в гаранцията относно безусловността и неотменяемостта е задължителен!